

G97 HC B 5!5
G7 5 @ 9% . &

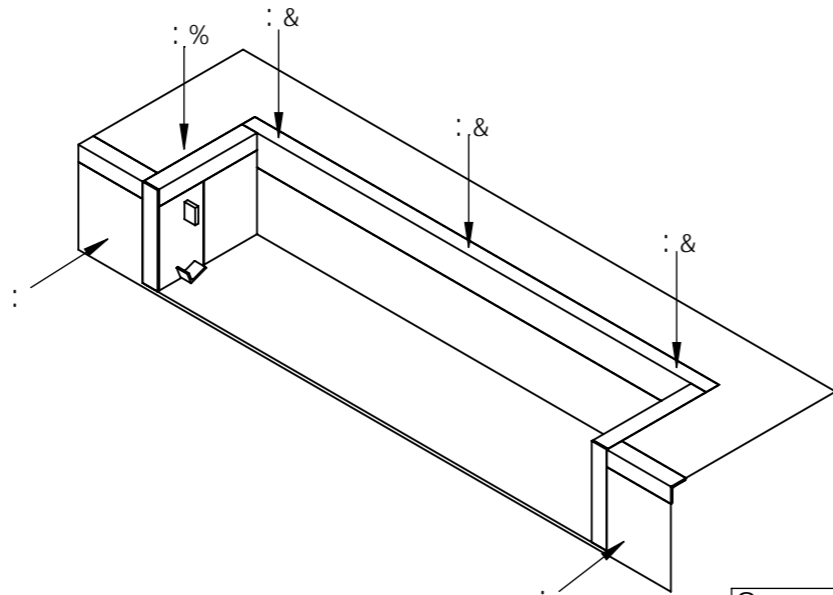

G97 HC B 7!7
G7 5 @ 9% . % \$

G97 HC B 6!6
G7 5 @ 9% . % \$

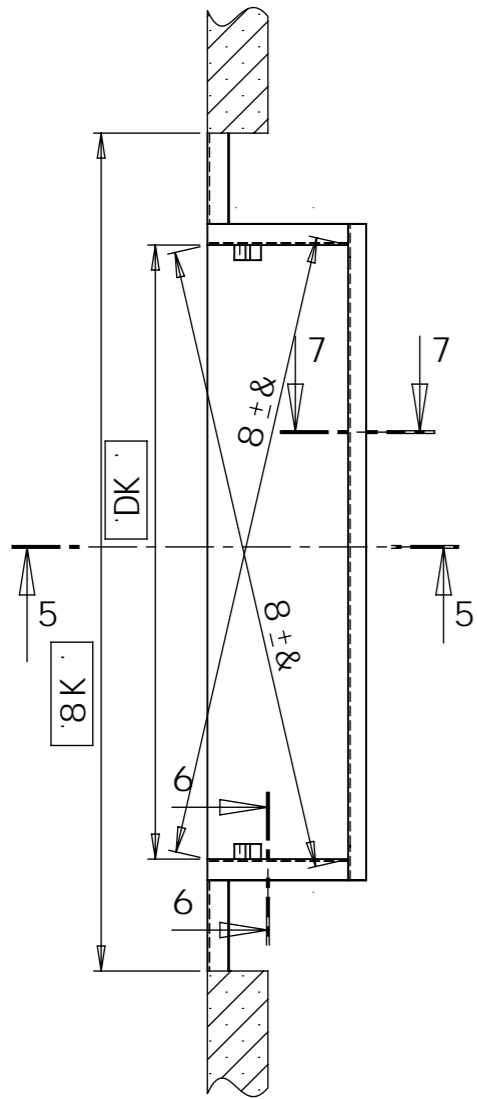
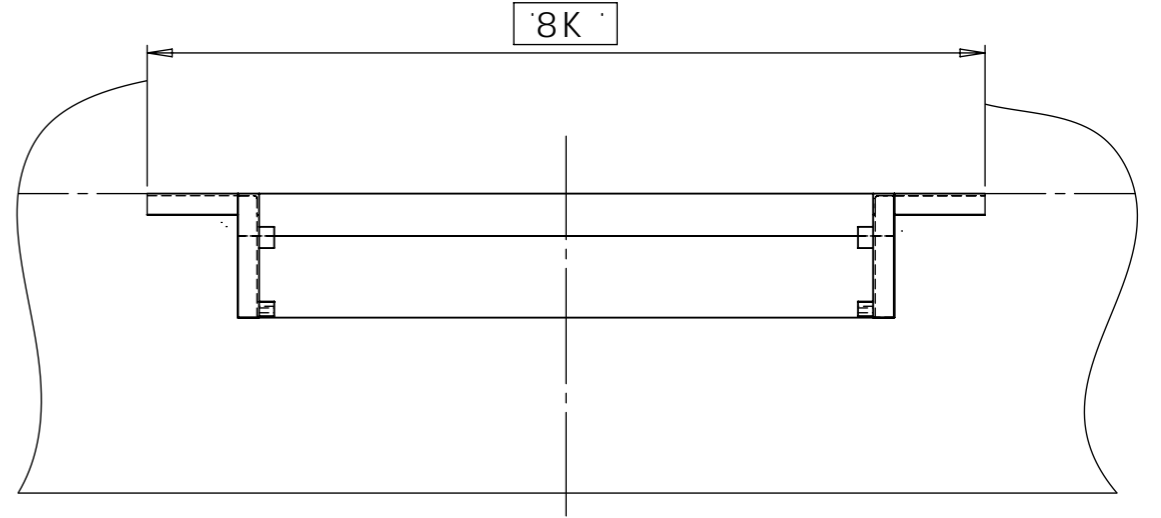
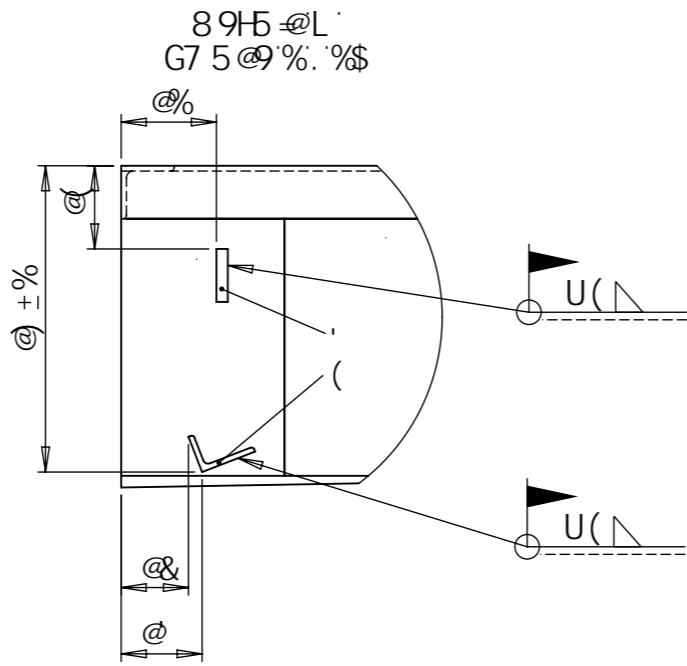
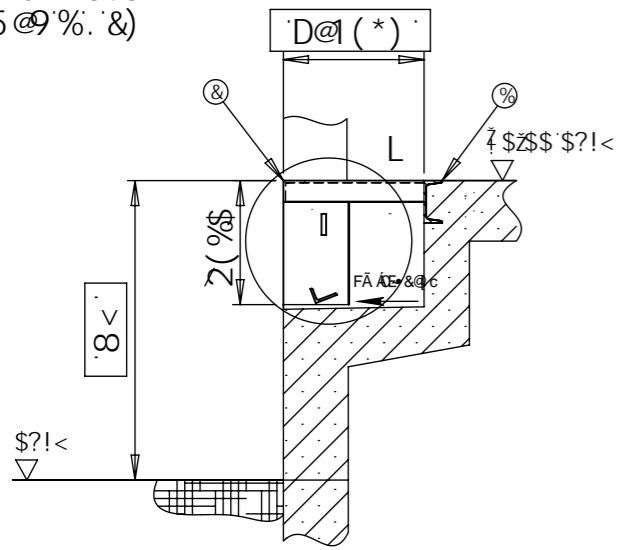
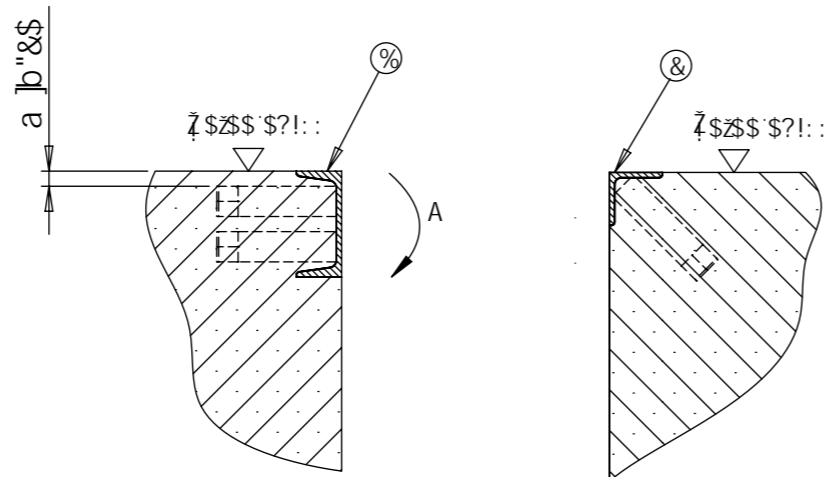

0MMs^A@|ã[}ca^Ád cá|^æã * Á@FEE PD
Axxxxx [^oã | \ }ää Á * ^)[{ ^ } Á [!ã^}
OFAMA i Á P&[• Á æ-ä Á [• ä]
OGMA i Á PÁ
T AMT æã ^ { Á^}ää * Á [{ ^ } cã E Á P{

ÞY	ÚY	b
%+) \$	%+, \$	+
&\$ \$\$	&\$' \$	+
&\$ \$\$	&&' \$	+

@%	@&	@	@	@
))	%\$	&\$	%\$)	' &

8<	?UXY\cc[HY
8K	8Yi fVfYYXHY
US&Ø	6cj Yb_Ubh UZ Yk Yf_HY VYXf]Zg cYf
C?IF:	: ccf6Ugy
US&P	6cj Y_UbhVYgfhUhb[
D@	ðVci k_Yb[HY
DK	ðVci k VfYYXHY
}	5UbH`gY_Y]bXYb

6 c j k _ i b X [] Y j c c f n [Y b] b [Y b,
FMMUææ [| - a | G ~ ** ^ • d } KMF i € ç i € ç i D
GMMUææ [| - a | G ~ ** ^ • d } KSA € ç i € ç i D
HMMUææ [| - a | G ~ ** ^ • d } KSA € ç i € ç i D
I MSA | ç i € ç i E €

'@hcd'
ÄZÖ^Ä ææ[^!ã * Áã} ç æ , \ ^ !ã Áææ * ^ @ ~ á } Á Á
[!ã^}
ÄZÖ^Ä ç [| : Á Á Á [& | ç ^ | | Á Á } ç c æ æ Á æ æ • Á Á
: æ
ÄZÖ^Ä ææ [] æ } Á [^ c } Á ç ^ } Á æ * Á Á æ
ÄZÖ^Ä çã } ç [| | ^ ä ä Á [^ , \ } ä ä ç [| : a } Á Á
, [!ã^}

Qñ Á |ääã^ } Á Áæ Á [] * Éæ Á æ Á Á
á [& (^) cñ Á çæ [ç æ Áæ } Á æ á æ ç Á : Á Á
(á * ^ Á æ Áæ } Á æ E
V @ Á i çæ á * Á^ (ææ * Á } Á : | | c Á æ á æ Á Á Á
V ç } Á áæ (^ áææ } Áæ Á Á E

Öñ } Áæ Á | | Á ç & K
á | Á æ Á
• @æ } Á á * ^

Uææ } K FICE
U^ çã ä } K € €

Váñ Á

Ú ~ ç \ ^ } ä * Á Ä ^ c @ á ^ Á Ö Y Á Á
cã E ç æ æ ç [] á ! Á á ç ^ } á ~ • D

Sæ cUæç^ Á Á V' íææ ä & @ €UÉUÉBEFE Á K É i

Óæç } V' íææ ä & @ €UÉUÉBEFE
Ó @ æ Á V' íææ ä & @ €UÉUÉBEFE
Ú ~ ææ E E Á Á

Óæç á * Á^ (á^ K
\$(\$! B : ! D ≠ % % , (! B @ 5'
U @ ^ Ö É Á Á

T ææ } Áæ Á

novoferm
8 cW] b[Gc' i ç b' i b X' Gy j JW; a V<
U] íä * íää Á EÖ E H F J Á çæ] [ç^!